



CAMPANA DE PARED CON PANEL DE CRISTAL

Modelo: PAGANI

Nombre interno: PAGANI

Código de barras: 07503038501110



ISOMÉTRICO

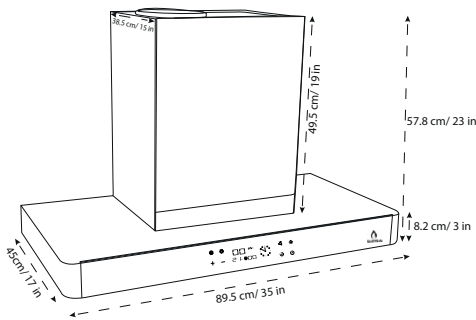

MEDIDAS PRODUCTO:

ALTURA (cm) :	57.8cm / 23 in	PESO (Kg) :	14.02
FRENTE (cm) :	89.5 cm / 35 in		
FONDO (cm) :	45 cm / 17 in	VOLUMEN (m ³) :	0.147

MEDIDAS EMPAQUE:

ALTURA (cm) :	63 cm / 24 in	PESO (Kg):	17.20
FRENTE (cm) :	95 cm / 37 in		
FONDO (cm) :	53 cm / 21 in	VOLUMEN (m ³) :	0.317

ESPECIFICACIONES ELÉCTRICAS:

110 - 127 V~ 60 Hz 180 W
 Lámpara: 2 W

DESCRIPCIÓN:

Campana extractora en acero pintado color negro con panel de cristal templado de tipo pared en 89 cm con sensor de proximidad.

MATERIALES:

- Cuerpo de campana y cubreducto en acero pintado color negro.
- Cristal templado en panel de control.
- Filtro de acero removible y lavable (easy clean) atrapa grasa.
- Motor tipo turbina (turbine engine power) de 180 W con capacidad de extracción máxima de 630 m³/h y nivel de ruido de acuerdo a la siguiente tabla:

NIVEL DE RUIDO POR VELOCIDAD		
LOW / BAJO (1) (dB)	MEDIUM / MEDIO (2) (dB)	HIGH / ALTO (3) (dB)
42	50	56

- 1 ducto exteriores en acero negro
- Cable de alimentación 18 AWG (3 x 0.824 mm²) 105 °, 300 V.

CARACTERÍSTICAS PRINCIPALES:

- Panel de control touch suave al tacto con sensor de proximidad.
- 3 velocidades de extracción al exterior.
- 1 modulo de luz LED (Luz fría) de 2 W de potencia
- Temporizador programable.

EMPAQUE:

Campana protección de poliestireno expandido (UNICEL) en partes superior e inferior con bolsa de plástico y accesorios en bolsa de plástico.

Contenido:

- 1.- Campana modelo PAGANI
- 2.- Manual de usuario.
- 3.- Póliza de garantía.
- 4.- Kit básico de instalación.

HECHO EN CHINA