

**CAMPANA DE PARED TIPO PANTALLA****Modelo:** MURANO**Nombre interno:** MURANO**Código de barras:** 7503022922549**DESCRIPCIÓN:**

Campana extractora con dos paneles de cristal templado de tipo pantalla de 90 cm con controles touch retroiluminados en color blanco.

MATERIALES:

- Doble cristal templado (tempered curved glass) de 5 mm de espesor color negro.
- Filtro de acero removible y lavable (easy clean) atrapa grasa (1 filtro).
- Motor tipo turbina (turbine engine power) de 211 W con capacidad de extracción máxima de 630 m³/h y nivel de ruido de acuerdo a la siguiente tabla:

NIVEL DE RUIDO POR VELOCIDAD		
LOW / BAJO (1) (dB)	MEDIUM / MEDIO (2) (dB)	HIGH / ALTO (3) (dB)
47	52	58

- 2 ductos exteriores en lámina de acero color negro.
- Cable de alimentación 18 AWG (3 x 0.824 mm²) 105 °, 300 V.

CARACTERÍSTICAS PRINCIPALES:

- Panel de control con controles touch retroiluminados en color blanco.
- 3 velocidades de extracción al exterior.
- 2 módulos de luz LED (Luz fría) de 1.5 W de potencia cada uno.
- Temporizador de 1 minuto (fijo).
- Panel de cristal abatible con suspensores neumáticos de 2 puntos.

EMPAQUE:

Campana protección de poliestireno expandido (UNICEL) en partes laterales con bolsa de plástico y accesorios en bolsa de plástico.

Contenido:

- 1.- Campana modelo MURANO.
- 2.- Manual de usuario.
- 3.- Póliza de garantía.
- 4.- Kit básico de instalación.
- 5.- Ducto interior flexible de plástico, expandible hasta 2 metros.

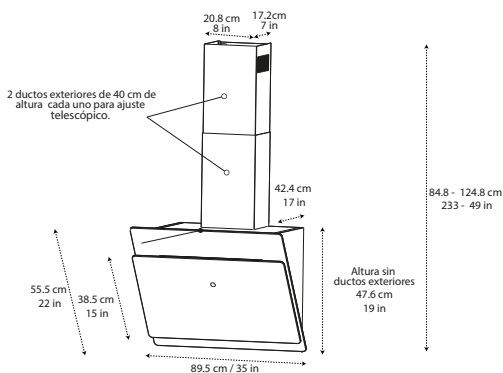
**ISOMÉTRICO****MEDIDAS PRODUCTO (SIN DUCTOS EXTERIORES):**

ALTURA (cm) :	47.6 cm / 19 in	PESO (Kg) :	19.3
FRENTE (cm) :	89.5 cm / 35 in		
FONDO (cm) :	42.4 cm / 17 in	VOLUMEN (m ³) :	0.181

MEDIDAS EMPAQUE:

ALTURA (cm) :	54 cm / 21 in	PESO (Kg):	23.6
FRENTE (cm) :	94 cm / 37 in		
FONDO (cm) :	52 cm / 20 in	VOLUMEN (m ³) :	0.264

ESPECIFICACIONES ELÉCTRICAS:

110 - 127 V~ 60 Hz 214 W
Lámpara: 2 x 1.5 W

HECHO EN CHINA