

# Ficha técnica de producto

MODELO: ALENIA 90

PRODUCTO: CAMPANA EXTRACTORA DE 90 CM

DESCRIPCIÓN:

Campana extractora en acero pintado color negro con panel de cristal templado de tipo pared en 90 cm.

Imagen de producto:



Isométrico:

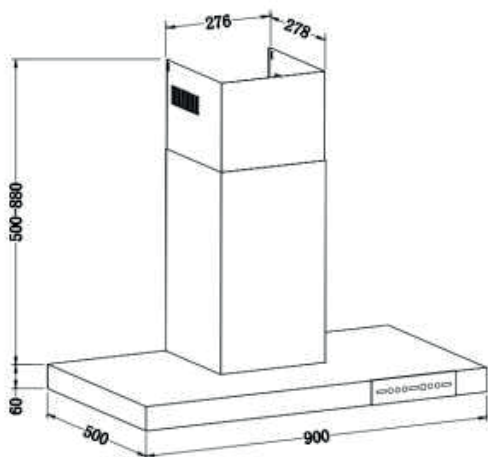

**SUPRA**  
signature



Servicio técnico con cobertura nacional / Atención personalizada

☎ 55-5407-6373 / 55-7962-3967

☎ 55-8066-5658 / 55-5367-0303 Ext. 108

✉ [serviciotecnico@supra.com](mailto:serviciotecnico@supra.com)

Horarios de atención

Lunes a Viernes de 9:00 a 18:00 hrs.

Sábado de 9:00 a 14:00 hrs.

Dimensiones de empaque:

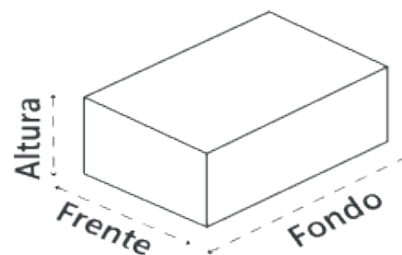

Altura: 56 cm / 22.04 pulg.

Frente: 95 cm / 37.40 pulg.

Fondo: 44 cm / 17.32 pulg.

Peso: 21.50 kg

Volumen: 0.221m<sup>3</sup>

Dimensiones de producto  
(CON DUCTO)

Altura: 94 cm / 37.00 pulg.

Frente: 90 cm / 35.43 pulg.

Fondo: 50 cm / 19.68 pulg.

Peso: 14.80 kg

Volumen: 0.423 m<sup>3</sup>

\*Imágenes de carácter ilustrativo, el modelo puede cambiar sin previo aviso

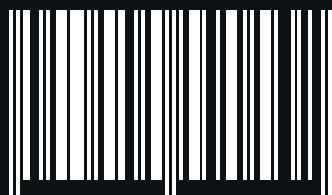

Especificaciones eléctricas:

• 120 V~ 60 Hz 236 W

Tira LED de 12 V 5 W máx.



# Ficha técnica de producto

MODELO: ALENIA 90

**SUPRA**  
signature

## Materiales principales:

- Cristal templado de 5mm de espesor color negro.
- Filtro de acero removible y lavable (easy clean) atrapa grasa (2 filtros).
- Cable de alimentación 18 AWG (3 x 0.824 m<sup>2</sup>) 105 °C, 300V.
- 2 Ductos al exterior en acero pintado de color negro.
- Motor tipo turbina (turbine engine power) de 230 W con capacidad de extracción máxima de 780 m<sup>3</sup>/h y nivel de ruido de acuerdo a la siguiente tabla:

NIVEL DE RUIDO POR VELOCIDAD		
LOW / BAJO (1) (dB)	MEDIUM / MEDIO (2) (dB)	HIGH / ALTO (3) (dB)
42	50	56

## Características principales:

- Panel de control para seleccionar velocidad y luz
- 3 velocidades de extracción al exterior.
- Tira LED ESPECIFICACIONES: de 12 V 5 W máx.
- Cuenta con filtro de carbón activado, asegurando un ambiente más limpio en tu día a día, eliminando olores y purificando el aire.
- Panel touch en color rojo.
- Hand sensor (sensor de proximidad para el control de la campana); Deslice la mano a la izquierda o a la derecha para interactuar con las funciones, para mayor referencia consulte el manual de usuario.
- Extracción perimetral.

## Empaque:

Campana con protección de poliestireno expandido (UNICEL), envuelta en bolsa de plástico y accesorios en bolsa de plástico.

## Contenido:

- Campana modelo ALENIA 90
- Manual de usuario.
- Póliza de garantía.
- Kit de instalación.
- Filtro de carbón activado.



**NOM**

Categoría: CAMPANAS  
sub-categoría: PARED  
Tipo: PARED  
Revisión: B  
Hecho en: CHINA  
Marca: SUPRA®  
Código interno: ALENIA 90  
Página 2 de 2

## Importante:

- Limpie regularmente su campana con un paño de microfibra.
- Lave los filtros con agua y jabón líquido para quitar la suciedad acumulada. Para una limpieza más profunda, utilice un cepillo de cerdas suaves.